

## Hebeanlage Minilift S GTF 1000, resistant, freie Aufstellung

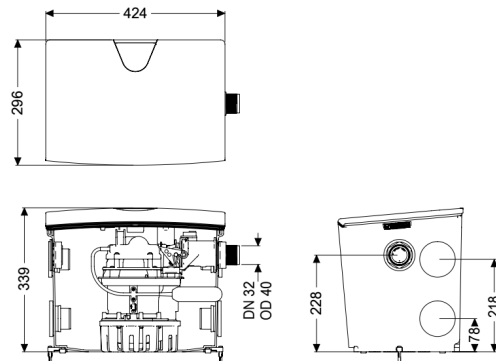

### Artikelinformationen

Artikelnummer: 28563C

GTIN: 4026092097021

Preisgruppe: 20

### Produktvorteile

- Platzsparender Einbau in die Bodenplatte mit ingetrierter Ablauffunktion
- Anlage steckerfertig
- Einfache werkzeuglose Wartung

### Beschreibung

Die steckerfertige Kleinhebeanlage Minilift S ist geeignet für die Abwasserentsorgung von häuslichem Schmutzwasser, ideal zum Anschluss von Dusche, Badewanne, Waschbecken, Spülbecken, Geschirrspül- oder Waschmaschine. Die überflutbare Pumpe mit Schwimmerschalter kann mithilfe von Einhandverschlüssen einfach entnommen werden. Der Sammelbehälter aus Kunststoff besitzt einen offenen Pumpenraum und ist beständig gegen aggressive Abwässer. Die Anlage bietet durch ihre zahlreichen Zuläufe (4x DN 50 waagrecht, 1x DN 40 senkrecht) und anpassbaren Abgänge flexible und einfache Möglichkeiten zur bauseitigen Installation.

- Heißwasserbeständig
- Druckseitiger Rückflussverhinderer werksseitig integriert
- Leistungsstarke Pumpe mit Freistromrad für höchste Betriebssicherheit
- Werkzeuglose Wartung

Ausführung

Anlagenart:

Resistant:

Pumpensteuerung:

Rückflussverhinderer:

Druckabgang:

Einzelanlage

beständig gegen salzhaltige Medien, Abwasser aus Enthärtungsanlagen sowie kondensathaltiges Abwasser aus Heizungsanlagen

Schwimmerschalter

integriert

waagrecht

## Allgemeine Merkmale

Farbe:	weiß
Norm:	EN 12050-2
Abwasserart:	fäkalienfrei
Einbausituation:	freie Aufstellung
Auslieferungszustand:	steckerfertig

## Abmessungen

Gewicht netto:	16,35 kg
Gewicht brutto:	16,35 kg
Breite:	300 mm
Höhe:	340 mm
Länge:	425 mm
Verpackungsmaß Breite:	380 mm
Verpackungsmaß Höhe:	350 mm
Verpackungsmaß Länge:	455 mm

## Behälter/Grundkörper

Druckabgang (DN):	32
Druckabgang (DA):	40 mm
Zulauf Nennweite (DN):	40
Zulauf Anzahl:	5
Nutzvolumen:	7 l
Behältervolumen:	30 l

## Fördereinrichtung

Pumpe:	GTF 1000 resistant
Anzahl Pumpen:	1
Gewicht Pumpe:	10 kg
Anschlusstyp:	Schuko 2-polig
Nennstrom:	5,6 A
Länge Netzanschlussleitung Pumpe:	5 m
Schutzklasse:	I
Schutzart Pumpe:	IP 68 (3m)
Temperaturüberwachung:	integriert
Förderguttemperatur (dauerhaft) max.:	40 °C
Heißwasserbeständigkeit kurzzeitig (2 Min.):	80 °C
Förderleistung max.:	14,5 m <sup>3</sup> /h
Förderhöhe max.:	10 m
Drehzahl:	2800 U/min
Leistung P1:	1,27 kW
Leistung P2:	0,73 kW
Betriebsart:	S3 - 50 %
Erforderliche Absicherung (Leitungsschutz):	C 16 A
Typ Anschlussleitung Pumpe:	H07RN-F 3G 1,0 mm <sup>2</sup>
Lauftrad Typ:	Freistromrad
Freier Kugeldurchgang:	10 mm

## Steuerung

Instrument Niveauerfassung:  
Art Niveauerfassung:  
Netzfrequenz:  
Betriebsspannung:  
Anschlusstyp:

Schwimmerschalter  
mechanisch  
50 Hz  
230 V  
Schuko 2-polig