

Datenblatt

Hebeanlage Aqualift M Underfloor, Tronic, GTF 1200, res, befl.

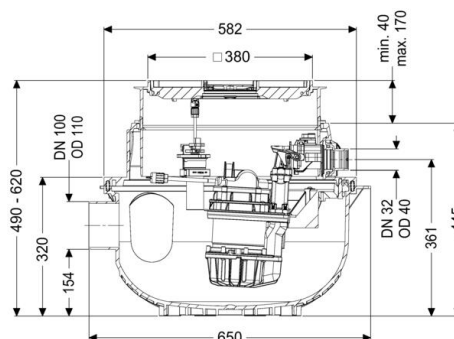

Artikelinformationen

Artikelnummer: 281250XC

GTIN: 4026092093726

Preisgruppe: 20

Produktvorteile

- Passend für komplette Kellerentwässerung
- Hochleistungsschneidwerk für platzsparende und sichere Entwässerung
- Höchste Betriebssicherheit durch intelligentes Schaltgerät (Duo)

Beschreibung

Die Hebeanlage für fäkalienhaltiges Abwasser ist mit einer oder zwei überflutbaren Pumpen sowie einem Rückflussverhinderer ausgestattet. Der Sammelbehälter aus dauerhaft beständigem Kunststoff (PE) besitzt einen abgeschlossenen Pumpenraum. Einhandverschlüsse ermöglichen die einfache Entnahme der integrierten Komponenten.

Allgemeine Merkmale

Farbe

Norm

Abwasserart

Einbausituation

Auslieferungszustand

Anlagen Typ

schwarz

EN 12050-2

fäkalienfrei

Einbau in die Bodenplatte

installationsfertig (Verbindungssteile sind bauseits anzuschließen)

Tronic

Ausführung

Anlagenart

Resistant

Einzelanlage

Beständig gegen salz-, enthärtungs- und kondensathaltiges Abwasser

Schaltgerät

integriert

Pumpensteuerung

Rückflussverhinderer

Abmessungen

Gewicht netto

Gewicht brutto

Grundwasserbeständigkeit ab Unterkante Bodenteil

Einbautiefe

Art der Höhenverstellbarkeit

Länge

Breite

Verpackungsmaß Länge

Verpackungsmaß Breite

Verpackungsmaß Höhe

17,82 kg

19,32 kg

3000 mm

490|620 mm

teleskopisches Aufsatzstück

617 mm

585 mm

600 mm

600 mm

480 mm

Behälter/Grundkörper

Druckabgang (DN)

Druckabgang (DA)

Zulauf Nennweite (DN)

Nutzvolumen

Behältervolumen

32

40 mm

100

20 l

65,00 l

Abdeckungsmerkmale

Abdeckungsart	befliesbare Abdeckplatte
Abdeckung Material	Kunststoff
Abdeckung Farbe	silbergrau
Abdeckung Breite	366 mm
Abdeckung Länge	366 mm
Ablauffunktion	ja
Verriegelung	Lock & Lift
Belastungsklasse	K 3 (EN 1253-1)
Bodenbelaghöhe max.	16 mm

Fördereinrichtung

Pumpe	GTF 1200 resistant
Anzahl Pumpen	1
Gewicht Pumpe	10 kg
Anschlussstyp	codierter Stecker
Schutzklasse	I
Isolationsklasse	F
Schutzart Pumpe	IP 68 (3m)
Förderguttemperatur (dauerhaft) max.	40 °C
Heißwasserbeständigkeit kurzzeitig (2 Min.)	80 °C
Förderleistung max.	15,5 m³/h
Förderhöhe max.	9 m
Drehzahl	2650 U/min
Leistung P1	1,4 kW
Leistung P2	0,84 kW
Betriebsart	S1
Typ Anschlussleitung Pumpe	H07RN-F 3G 1,0 mm²
Laufgrad Typ	Freistromrad
Freier Kugeldurchgang	30 mm
Länge Netzanschlussleitung Pumpe	5 m
Nennstrom	6,2 A

Steuerung

Schaltgerät	Comfort
Funktion Schaltgerät	mit Alarmmeldung
Motorschutz Schalter	ja
Alarmgeber	optischer Sonde
Instrument Niveauerfassung	Tauchrohr
Art Niveauerfassung	pneumatisch
Schutzart Schaltgerät	IP 54
Netzfrequenz	50 Hz
Betriebsspannung	230 V
Anschlussstyp	codierter Stecker
Länge Netzanschlussleitung Schaltgerät	1,4 m
Potentialfreier Kontakt	optional
GSM-Schnittstelle	ja
USB-Schnittstelle	ja
Logbuchfunktion	ja
Mehrzeilige Displayanzeige	ja
Batteriepufferung	ja
Selbstdiagnosesystem (SDS)	ja
Variante der Warneinrichtung	akustische und optische Meldung
Erforderliche Absicherung Schaltgerät	C 16 A
Nennstrom	