

Datenblatt

Hebeanlage Aqualift M Underfloor, Mono, GTF 1200, befliesbar

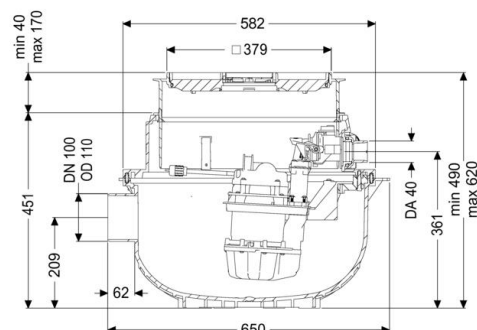

Artikelinformationen

Artikelnummer: 281200X

GTIN: 4026092082614

Preisgruppe: 20

Produktvorteile

- Platzsparend durch Einbau in Bodenplatte mit integrierter Ablauf-funktion
- Einfaches Nachrüsten von Mono auf Duo möglich
- Leiser Betrieb durch Schallentkopplung der Pumpe(n)

Beschreibung

Die Hebeanlage für fäkalienfreies Abwasser ist mit einer oder zwei überflutbaren Pumpen sowie integriertem Rückflussverhinderer ausgestattet. Der Sammelbehälter aus dauerhaft beständigem Kunststoff (PE) besitzt einen offenen Pumpenraum. Einhandverschlüsse ermöglichen die einfache Entnahme der integrierten Komponenten. Die Anlage zum Einbau in die Bodenplatte ist vormontiert zur bauseitigen Endmontage.

Allgemeine Merkmale

Farbe

Norm

Abwasserart

Einbausituation

Auslieferungszustand

Anlagen Typ

schwarz

EN 12050-2

fäkalienfrei

Einbau in die Bodenplatte

installationsfertig (Verbindungssteile sind bauseits anzuschließen)

Mono

Ausführung

Anlagenart

Pumpensteuerung

Rückflussverhinderer

Einzelanlage

mit Schwimmerschalter

integriert

Abmessungen

Gewicht netto

Gewicht brutto

Grundwasserbeständigkeit ab Unterkante Bodenteil

Einbautiefe

Art der Höhenverstellbarkeit

Länge

Breite

Verpackungsmaß Länge

Verpackungsmaß Breite

Verpackungsmaß Höhe

17,47 kg

28 kg

3000 mm

490|620 mm

teleskopisches Aufsatzstück

617 mm

585 mm

590 mm

590 mm

675 mm

Behälter/Grundkörper

Druckabgang (DN)

Druckabgang (DA)

Zulauf Nennweite (DN)

Nutzvolumen

32

40 mm

100

16 l

Abdeckungsmerkmale

Abdeckungsart	befliesbare Abdeckplatte
Abdeckung Material	Kunststoff
Abdeckung Farbe	silbergrau
Abdeckung Breite	366 mm
Abdeckung Länge	366 mm
Ablauffunktion	ja
Verriegelung	Lock & Lift
Belastungsklasse	K 3 (EN 1253-1)
Bodenbelaghöhe max.	16 mm

Fördereinrichtung

Pumpe	GTF 1200
Anzahl Pumpen	1
Anschlussstyp	Schuko 2-polig
Betriebsspannung	230 V
Schutzart Pumpe	IP 68 (3m)
Temperaturüberwachung	integriert
Förderguttemperatur (dauerhaft) max.	40 °C
Heißwasserbeständigkeit kurzzeitig (2 Min.)	80 °C
Förderleistung max.	15,5 m³/h
Förderhöhe max.	9 m
Drehzahl	2650 U/min
Leistung P1	1,4 kW
Leistung P2	0,84 kW
Betriebsart	S3 - 10 %
Typ Anschlussleitung Pumpe	H07RN-F 3G 1,0 mm²
Lauftrad Typ	Freistromrad
Freier Kugeldurchgang	30 mm
Erforderliche Absicherung Pumpe	C 16 A
Länge Netzanschlussleitung Pumpe	5 m
Nennstrom	6,2 A

Pumpenkennlinie

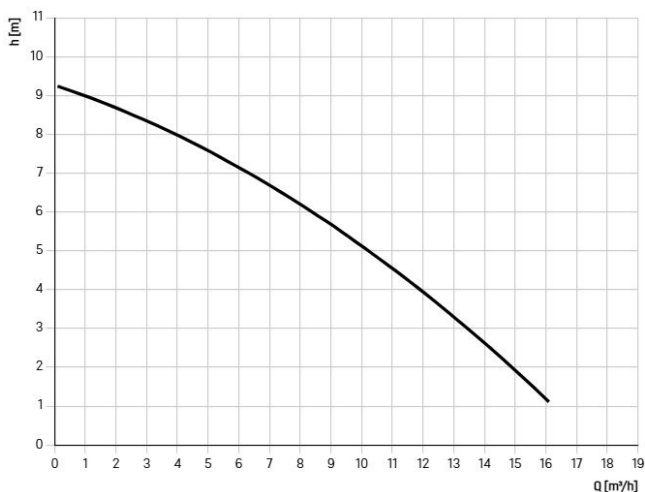

Steuerung

Instrument Niveauerfassung	Schwimmerschalter
Art Niveauerfassung	mechanisch
Netzfrequenz	50 Hz
Betriebsspannung	230 V
Anschlussstyp	Schuko 2-polig