

## Zubehör

Fettabscheider zur freien Aufstellung

### Probenahmeeinrichtung Ø 400 / Ø 450

**Material:** Kunststoff

**Kompatibilität:**

zum Anschluss an die Ableitung von Abscheideanlagen, leerlaufend. Zu- und Auslauf DN 100/150 frei wählbar für Kunststoff-Rohre aus:

PE-HD (nach DIN 19537); PVC-HT, PP oder AS

**Inklusive:** Deckel mit Schnellspannverschluss geruchsdicht verschlossen

**Absturzhöhe:** 120 mm

#### Auslauf waagrecht

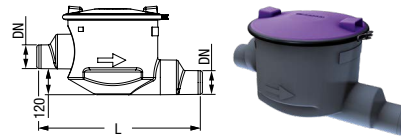

Nennweite	Länge in mm	Art.-Nr.	Stück Ka./Pa.	PG
DN 100/DN 150	750	915 871	1/-	60
DN 200	780	915 883	1/-	60
DN 250	860	915 884	1/-	60

#### Auslauf senkrecht

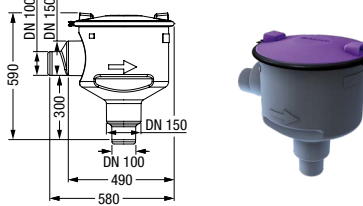

DN 100/DN 150		915 870	1/-	60
---------------	--	---------	-----	----

### Probenahmeeinrichtung Typ NBG Ø 100

**Material:** Kunststoff

**Kompatibilität:**

zum Anschluss an die Ableitung von Abscheideanlagen, leerlaufend.

Für beengten Einbau

**Inklusive:** Deckel mit Schraubverschluss geruchsdicht verschlossen; Auslauf waagrecht mit Reinigungsöffnung und Absperrhahn 1"

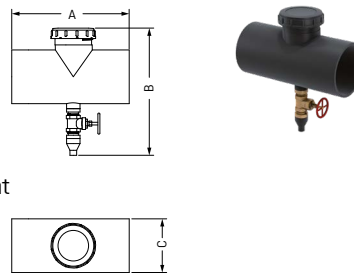

Nennweite	Art.-Nr.	Stück Ka./Pa.	PG
DN 100	915 860-NBG	1/-	60
DN 125	915 861-NBG	1/-	60
DN 150	915 862-NBG	1/-	60
DN 200	915 863-NBG	1/-	60
DN 250	915 864-NBG	1/-	60

**Maßtabelle:**

DN 100	A: 275	B: 324	C: 110
DN 125	A: 275	B: 320	C: 125
DN 150	A: 350	B: 384	C: 160
DN 200	A: 360	B: 390	C: 200
DN 250	A: 440	B: 450	C: 250

### Probenahmeeinrichtung Typ München Ø 400

**Material:** Kunststoff

**Kompatibilität:**

zum Anschluss an die Ableitung von Abscheideanlagen, leerlaufend

**Inklusive:** Deckel mit Drehverschluss geruchsdicht verschlossen; Reinigungsöffnung mit trichterförmigem Schlamm-austrag, Absperrhahn, IG-Muffe 3/4"

**Absturzhöhe:** 120 mm

**Maßtabelle:**

DN 100	A: 650	B: 700
DN 125	A: 650	B: 700
DN 150	A: 720	B: 700
DN 200	A: 800	B: 700
DN 250	A: 800	B: 766

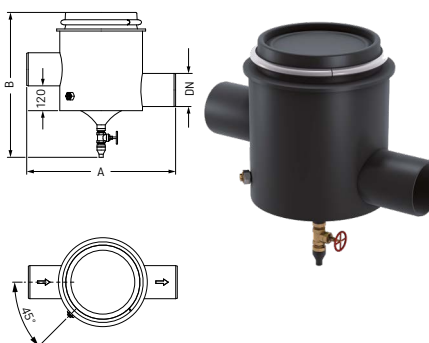

Nennweite	Art.-Nr.	Stück Ka./Pa.	PG
DN 100	915 860-M	1/-	60
DN 125	915 861-M	1/-	60
DN 150	915 862-M	1/-	60
DN 200	915 863-M	1/-	60
DN 250	915 864-M	1/-	60