

# Fettabscheider *EasyClean* free Direct NS 2 – 10

zur freien Aufstellung



**Material:** PE

**Einbau:** in frostgeschützten Räumen

**Ausführung:** mit Direktentsorgung.

Die Fließrichtung kann durch Austauschen des Zu- und Auslaufstutzens geändert werden

**Auslieferung:** Anlage komplett montiert

**Sondermaße und Vor-Ort-Verschweißung auf Anfrage:**

+49 (0) 8456 / 27-463

- **Zubehör:** Füllereinrichtung, Probenahmereinrichtung, Hebeanlagen, Schauglas ab Seite 322
- **Fettnachbehandlung *Bifena*** Seite 349
- **Technischer Hinweis** Seite 321

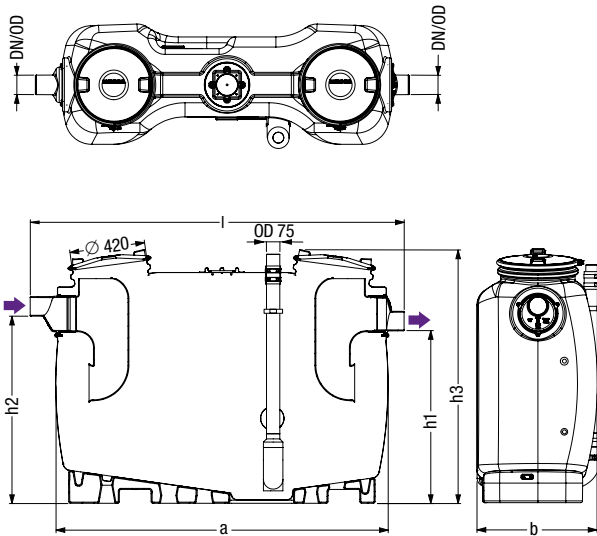

**ohne SonicControl mit SonicControl**

Nenngrößen	Art.-Nr.	Art.-Nr.	PG
<i>ohne Zubehör</i>			
NS 2	93 002.01/D	93 002.02/D	60
NS 3	93 003.01/D	93 003.02/D	60
NS 4	93 004.01/D	93 004.02/D	60
NS 7	93 007.01/D	93 007.02/D	60
NS 10	93 010.01/D	93 010.02/D	60
<i>mit Schauglas</i>			
NS 2	93 002.21/D	93 002.22/D	60
NS 3	93 003.21/D	93 003.22/D	60
NS 4	93 004.21/D	93 004.22/D	60
NS 7	93 007.21/D	93 007.22/D	60
NS 10	93 010.21/D	93 010.22/D	60
<i>mit Füllereinrichtung</i>			
NS 2	93 002.11/D	93 002.12/D	60
NS 3	93 003.11/D	93 003.12/D	60
NS 4	93 004.11/D	93 004.12/D	60
NS 7	93 007.11/D	93 007.12/D	60
NS 10	93 010.11/D	93 010.12/D	60
<i>mit Schauglas und Füllereinrichtung</i>			
NS 2	93 002.31/D	93 002.32/D	60
NS 3	93 003.31/D	93 003.32/D	60
NS 4	93 004.31/D	93 004.32/D	60
NS 7	93 007.31/D	93 007.32/D	60
NS 10	93 010.31/D	93 010.32/D	60

NS	DN	OD	a	Einbringmaß l × b	h1	h2	h3	Gewicht	Abwasserinhalt Schlammfang	Abwasserinhalt Abscheider	Fettspeicher	Gesamt
2	100	110	1500	1735 × 680	985	1055	1435	69 kg	200 l	400 l	100 l	600 l
3	100	110	1500	1735 × 680	985	1055	1435	74 kg	300 l	300 l	120 l	600 l
4	100	110	1880	2115 × 680	985	1055	1435	87 kg	400 l	400 l	160 l	800 l
7	150	160	1910	2145 × 940	1185	1255	1655	135 kg	700 l	650 l	280 l	1350 l
10	150	160	2590	2820 × 940	1185	1255	1655	181 kg	1000 l	900 l	400 l	1900 l

DIN EN 1825    DIN 4040-100

DA = Außendurchmesser