

# Hebeanlage Minilift S

zur freien Aufstellung



**Material:** Kunststoff

**Ausführung enthält:**

- Mono-Anlage mit Schwimmerschaltung
- entnehmbare Pumpe
- integrierter Rückflussverhinderer
- Aktivkohlefilter
- Anlage steckerfertig



Abb.: 28 561

**Pumpe KTP300/GTF 500/GTF 1000 resistant:**

beständig gegen salzhaltige Medien,

Abwasser aus Enthärtungsanlagen

sowie kondensathaltiges Abwasser

aus Heizungsanlagen (höhenverstellbare

Schwimmer bei KTP 300 und GTF 500)

- heißwasserbeständig Kurzzeit 2 min. bis 80°C

**Kabellänge:** 5 m

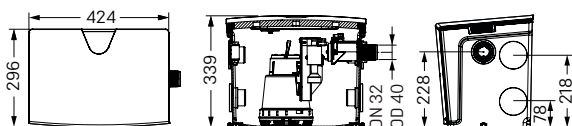

Pumpe KTP	Netzan-schluss	Art.-Nr.	Stück Ka./Pa.	PG
300-S1	230 V	<b>28 561</b>	1/12	20
300-S1 resistant	230 V	<b>28 561C</b>	1/12	20

Pumpe GTF	Netzan-schluss	Art.-Nr.	Stück Ka./Pa.	PG
500-S1	230 V	<b>28 562</b>	1/12	20
500-S1 resistant	230 V	<b>28 562C</b>	1/12	20
1000-S3	230 V	<b>28 563</b>	1/12	20
1000-S3 resistant	230 V	<b>28 563C</b>	1/12	20

## Pumpenleistung

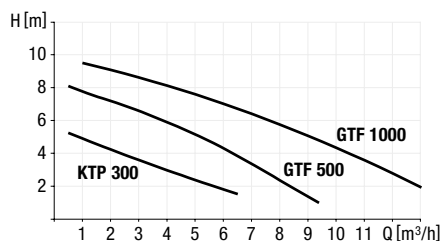

Pumpentyp	Motorleistung P1 / P2	Spannung	Nennstrom	Drehzahl	Stecker	Kabellänge	Förderhöhe	Fördermenge
KTP 300-S1*	0,34 kW / 0,21 kW	230 V ~ 50 Hz	1,6 A	2800 min <sup>-1</sup>	Schuko	5 m	6 m	8 m <sup>3</sup> /h
GTF 500-S1*	0,60 kW / 0,36 kW	230 V ~ 50 Hz	2,7 A	2800 min <sup>-1</sup>	Schuko	5 m	8 m	10 m <sup>3</sup> /h
GTF 1000-S3-50%*	1,27 kW / 0,73 kW	230 V ~ 50 Hz	5,6 A	2800 min <sup>-1</sup>	Schuko	5 m	10 m	14,5 m <sup>3</sup> /h

\*Definition der S1 und S3-Pumpen siehe Seite 94

# Hebeanlage *Minilift S*

Überflurinstallation, ab 03/2023

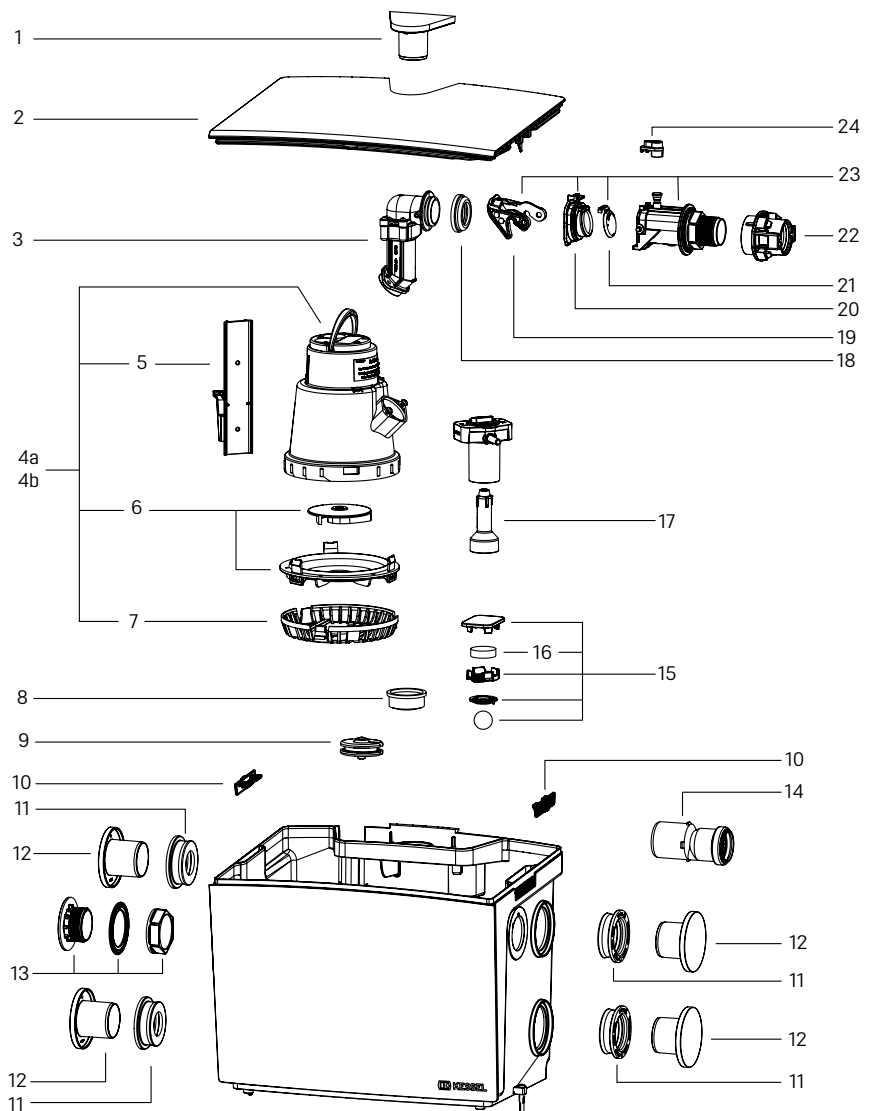
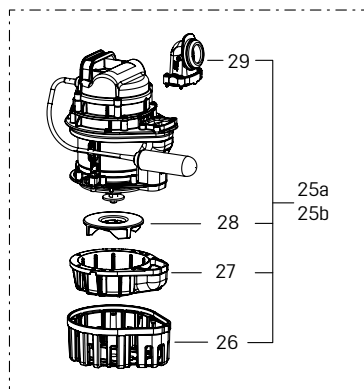
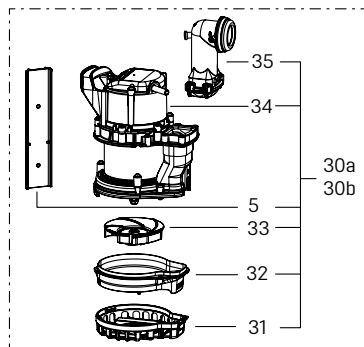

Pos.	Bezeichnung	Art.-Nr.	Pos.	Bezeichnung	Art.-Nr.
1	Abdeckung Zulauf DN 40 inkl. Dichtung	681 061	19	Verschlusshebel	681 063
2	Deckel <i>Minilift S</i>	681 060	20	Pumpenverbinder	681 064
3	Pumpenanschlusset vor Bj. 95 GTF, Gr. 3	681 118	21	Rückflussverhinderer DN 32	681 062
4a	Austauschpumpe KTP 300	681 073	22	Adapter Gewindeanschluss	680 885
4b	Austauschpumpe KTP 300 resistant	681 074	23	Druckabgang	681 065
5	Schwimmerschiene mit -befestigung	681 068	24	Drehverschluss Klappengehäuse	680 762
6	Flügelrad-Austauschset für KTP 300	28 039	25a	Austauschpumpe GTF 1000	681 077
7	Ansaugkorb	680 013	25b	Austauschpumpe GTF 1000 resistant	681 078
8	Gumminippel	680 020	26	Ansaugkorb für fäkalienfreies Abwasser, 10 mm	680 361
9	Kabelabdichtung	680 021	27	Spiralgehäuse für Ø 10 mm Kugeldurchgang	680 364
10	Verriegelungsset	681 072	28	Laufrad Ø 30 mm Kugeldurchgang	680 366
11	Dichtung für Rohrdurchführung DN 50	850 114	29	Druckabgang schwenkbar GTF 1200, SPZ 1000	680 793
12	Abdeckung Zulauf DN 50	681 079	30a	Austauschpumpe GTF 500	681 075
13	Abdeckung Druckabgang	681 066	30b	Austauschpumpe GTF 500 resistant	681 076
14	Übergangsstück DN 40/50	681 111	31	Ansaugkorb GTF 500	681 082
15	Entlüftungsventil	681 071	32	Spiralgehäuse	681 081
16	Filtereinsatz (5 Stk.)	681 070	33	Laufrad Freistromrad GTF 500	680 767
17	Schwimmerkörper	681 069	34	Deckel KTP 500 mit Schwimmer	681 067
18	Dichtung	680 067	35	Pumpenanschluss	681 080